

# Fájlok, mappák. Mentés. Paint

## I. Fájlok, mappák

### I.1. Fájlok

- A számítógép az adatokat fájlokba (*file*) rendezi.
- A fájlokat a nevük azonosítja, melyeket a felhasználó ad meg a fájl mentésekor.

### I.2. Mappák

- Sok fájl között nehéz „rendet tartani.”. Ezért: a fájlokat mappákba (*könyvtárakba*) csoportosítjuk.
- A mappák újabb mappákat és/vagy fájlokat tartalmazhatnak.
- **Mappaszerkezet** vagy **könyvtárfa** megnézhető:
  - *Sajátgép* (asztal v. Start menü) vagy *Intéző* (Start ⇒ Kellékek .) vagy *Számítógép* (Windows Vista, Windows 7)
  - *Commander* programok (Total Commander, WinCom, ...)

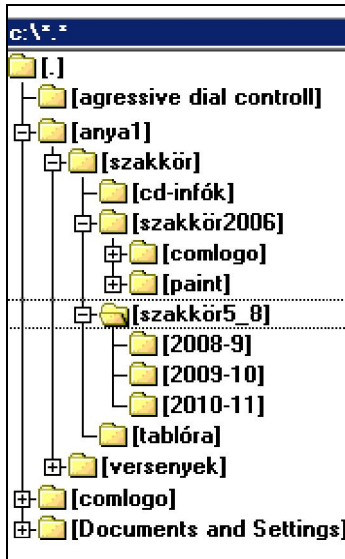

Így szoktuk lerajzolni:

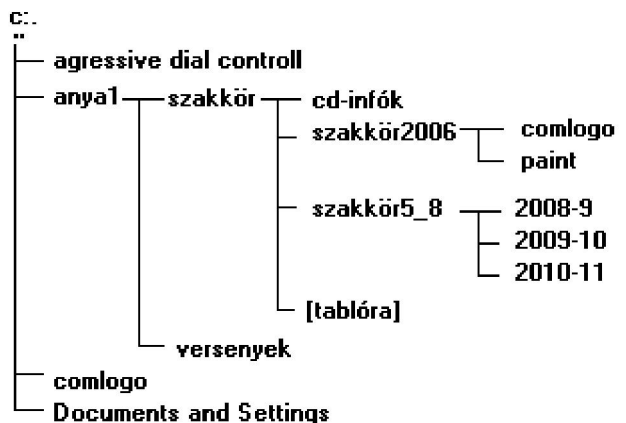

### 1.3. Fájlnev = név . kiterjesztés. Szabályok:

<p><b>A fájl egyedi neve</b> ≈ vezetéknev</p> <ul style="list-style-type: none"> <li>• Tetszőleges (bármilyen)</li> <li>• Max. hossza:             <ul style="list-style-type: none"> <li>- DOS: 8 karakter</li> <li>- WIN: 255 karakter.</li> </ul> </li> <li>• TILOS karakterek:              \ / : ? * " &lt; &gt;  </li> <li>• Egy mappán belül nem lehet két azonos nevű fájl!</li> <li>• Azonos nevű fájl lehet két különböző mappában!</li> </ul>	<p><b>Fájl típusára utal</b> ≈ keresztnév</p> <ul style="list-style-type: none"> <li>• Mire használható?</li> <li>• Melyik program készítette.</li> <li>• Általában:             <ul style="list-style-type: none"> <li>3 karakter, kivéve:                 <ul style="list-style-type: none"> <li>- internetes fájl: 4 karakter,</li> <li>- szöveg és táblázat a Windows 7-ben 4 karakter is lehet!</li> </ul> </li> </ul> </li> </ul>
--	---

### 1.4. Fájl típus ≈ kiterjesztés

Szöveg (dokumentum)	Kép, rajz	Táblázat, diagram	Hang	Programozáshoz
.doc .txt .rtf .pdf (.docx)	.bmp .gif .jpg .pcx .tif .wmf .png	.xls .sxc  (.xlsx)	.wav .mid .mp3 .au	.bas .pas .lgp .asm

Kötegelt	Futtatható	Internetes dokumentum	Rendszer	Egyéb
.bat	.exe .com	.htm .html	.sys	.ini .dll

## II. Mentés

Olyan parancs, amellyel munkánkat háttértárolón rögzíthetjük.

- Háttértárolók:**
- flopi : A, B
  - merevlemez (HDD): C, D, ...
  - pendrive: - a soron következő betű
  - hálózati meghajtók: T, X, Y, S, ...

- Mentéskor megadandó:**
- Mentés **helye**: - háttértároló  
- mappa
  - **Fájlnév**  
(kiterjesztés:  
ha nem az alapértelmezés)

## III. Paint

A Windows beépített rajzolóprogramja – minden szgépen van!!!

**Indítás:** - asztralól: Paint ikon  
- menüből: START ⇒ Programok ⇒ (Kellékek) ⇒ Paint

**Eszköztár:** tk. 16. és 58. oldal (Javítsd: ~~négyszög~~ téglalap !!!)

**Gyakorlat:**

1. Nap	4. Vitorlás	7. Autó
2. Felhő	5. Fa	(ld. Mf. 61/1. fel.)
3. Virág	6. Nap 2	

## HF.

Olvasni:	Írni:	Számítógépen gyakorolni:
10-11. oldal 16., 58. oldal 60-64. oldal	16/1,2,5.	61-63. oldal gyakorlatai

Az óravázlat letölthető, kinyomtatható:

[www.suli-soft.hu/letöltések/6-oszt](http://www.suli-soft.hu/letöltések/6-oszt). vagy [www.suli-soft.hu/6-oszt](http://www.suli-soft.hu/6-oszt)

## Mintarajzok

1. Készítsd saját mappát az alábbi helyre:





\_\_\_\_\_ ⇒6 .x.⇒Vezetéknév\_Keresztnév

ahol: x.= osztályod betűjele

2. Munkáidat ebbe a mappába kell mentened,

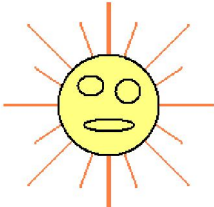
mindig a rajz alatt olvasható néven.

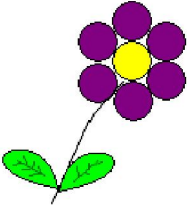
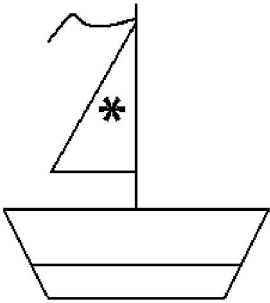
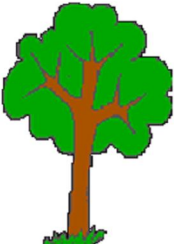
3. A képeket az alábbi sorrendben készítsd el!

 <p>1. kép: <i>Nap_1</i></p>	 <p>2. kép: <i>Felhő</i></p>	 <p>3. kép: <i>Virág</i></p>
 <p>4. kép: <i>Vitorlás</i></p>	 <p>5. kép: <i>Fa01</i></p>	 <p>6. kép: <i>Nap_2</i></p>